

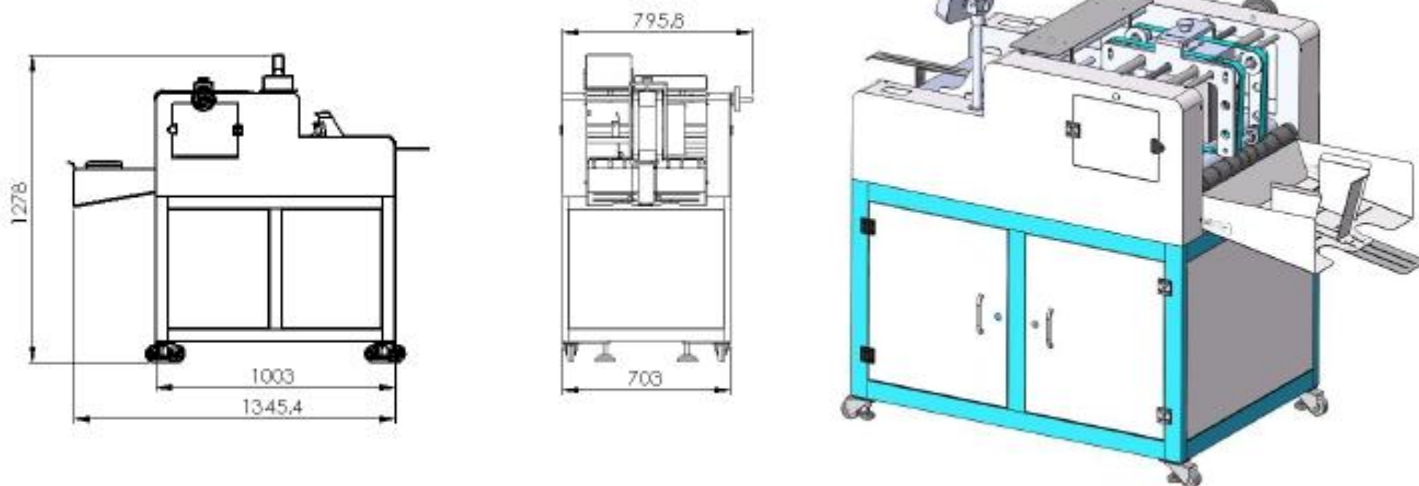

标准 TT0 分页机 TLY-F01-TT0

技术参数



- 1, 外形尺寸: 长*宽*高=1000*480 (输送辊面宽) /700 (外形) *760mm
- 2, 重量: 约 100KG
- 3, 电源: 220VAC
- 4, 功率: 约 200W (不含 TT0 热打印机)
- 5, 速度: 0-50m/min
- 6, 控制方式: PLC+触摸屏
- 6, 气源: 0.3-0.6MPa 无水 (根据打印机是否需要配置)
- 7, 适应产品类型: 塑料袋/膜、标签、上光油或覆膜纸质产品
- 8, 适应产品规格: 长*宽*厚= (60-350) * (80-400) * (0.1-2) mm
- 9, 有效打印宽度调节范围: 350mm (手柄调节)

主要配置及品牌:

- 电机: 台邦/DDK 2 台
- 变频器: 台安 2 台
- 物料检测传感器: 松下光电 1 套
- PLC: 松下 1 个
- 触摸屏: 显控 1 个
- 同步器支架: 1 套 (含安装螺丝)
- 进口摩擦带: 1 套
- 收料斗: 1 套

重张检测系统: 选配

出厂配置:

- 主机 1 台
- 收料斗 1 个, 标准电源线 1 根, 压带 2 条 变频器说明书 1 本



外罩烤漆版



外罩不锈钢版

